



ЭВОЛЮЦИЯ ФОРМЫ
РЕВОЛЮЦИЯ МОЩИ



О КОМПАНИИ

ПРОМЫШЛЕННАЯ ГРУППА ROYAL THERMO



Royal Thermo Campo Di Calore – европейская Промышленная группа, крупнейший производитель систем отопления, объединяющая два ведущих завода по производству радиаторов в Италии (г. Орджано) и России (г. Киржач, Владимирская обл.).

50 ЛЕТ ИННОВАЦИЙ



КЛЮЧЕВЫЕ ВЕХИ



2013 год

Royal Thermo создает сверхсовременный производственный холдинг с собственным конструкторским бюро, дизайн-студией и заводом в городе Орджано, Италия



2015 год

Биметаллические радиаторы Royal Thermo (итальянские коллекции) – №1 на российском рынке

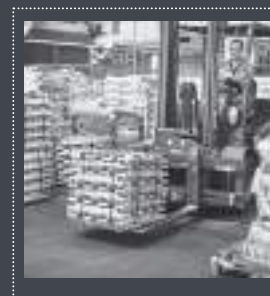

2017 год

Royal Thermo - Бренд №1 на российском рынке по продаже алюминиевых и биметаллических радиаторов.

2002 год

Промышленная группа Royal Thermo выходит на российский рынок



2014 год

В рамках программы импортозамещения Royal Thermo строит собственное производство полного цикла в г. Киржач Владимирской области

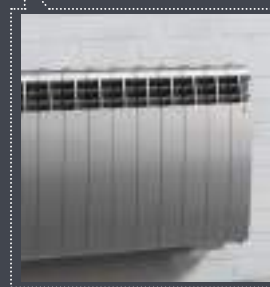

2016 год

Заводы Royal Thermo выходят на полную производственную мощность объемом 14 000 000 секций в год

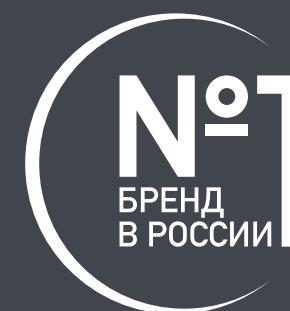

*По результатам исследований маркетингового Агентства «Литвинчук маркетинг» Royal Thermo по итогам 2015–2016 гг. занимает первое место в России по количественным продажам биметаллических радиаторов, произведенных в Италии.

**По данным отчета Агентства «Литвинчук Маркетинг» Royal Thermo по итогам 2017 года занимает первое место в России по продажам биметаллических и алюминиевых радиаторов в России в денежном исчислении.

ITALY, ORGIANO



В середине прошлого столетия фабрика Royal Thermo Campo Di Calore стала центром производственного процесса итальянского концерна Faral, который в 1966 году совершил переворот в бытовом отоплении, начав первым в мире выпускать литые алюминиевые радиаторы.

В 2013 году был создан сверхсовременный производственный холдинг со штаб-квартирой и собственным R&D-центром в Италии.

Производственный парк оснащен оборудованием ведущих европейских производителей: Buhler, ABB, Maicopress, Gi-Zeta Impianti, Marconi, Insetec S.A. (Испания), Striko Westofen (Германия), Tecnofirma (Италия), Cabycal, OMC, Costampress, Spectro, Merk.



МАКСИМАЛЬНЫЙ
КОНТРОЛЬ КАЧЕСТВА
ВЫПУСКАЕМОЙ
ПРОДУКЦИИ

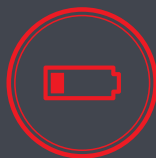

ПРИМЕНЕНИЕ
ТЕХНОЛОГИЙ
ЭНЕРГОСБЕРЕЖЕНИЯ



ПОЛНОСТЬЮ
АВТОМАТИЗИРОВАННОЕ
ПРОИЗВОДСТВО



ПРЕДПРИЯТИЕ
ПОЛНОГО ЦИКЛА



ПЕРЕДОВЫЕ
ТЕХНОЛОГИИ



УНИКАЛЬНЫЕ
НАДЕЖНЫЕ
МАТЕРИАЛЫ



ИНЖЕНЕРЫ
ИТАЛИИ



ВЫСОКОТЕХНОЛОГИЧНАЯ
ПРОДУКЦИЯ



20 МЕЖДУНАРОДНЫХ
ПАТЕНТОВ



ISO 9001,
ISO 14001

ROYAL THERMO. ЭВОЛЮЦИЯ В ЦИФРАХ

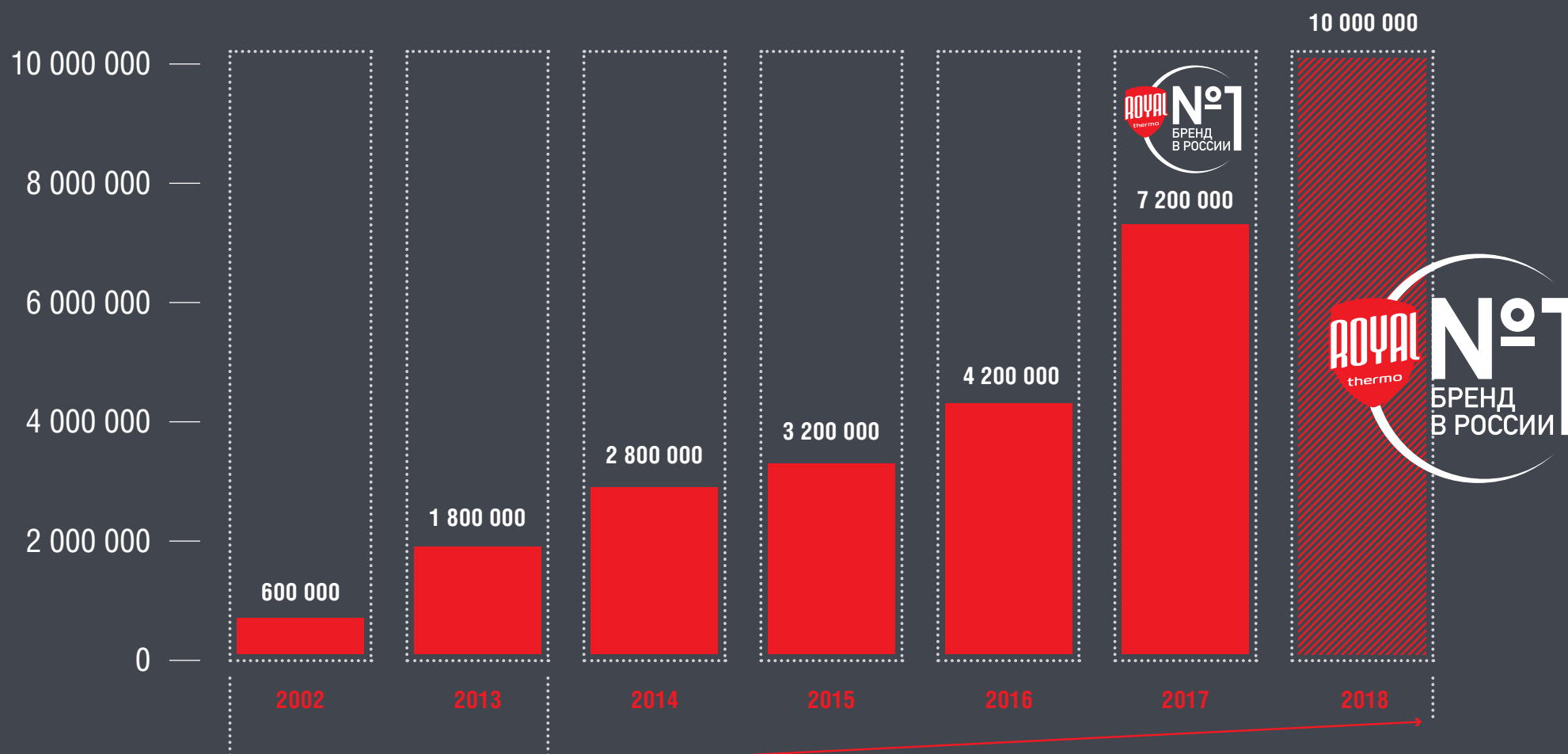

ДИНАМИКА РОЯЛ ТЕРМО ДОЛИ С 2016 ПО 2018 ГОДЫ

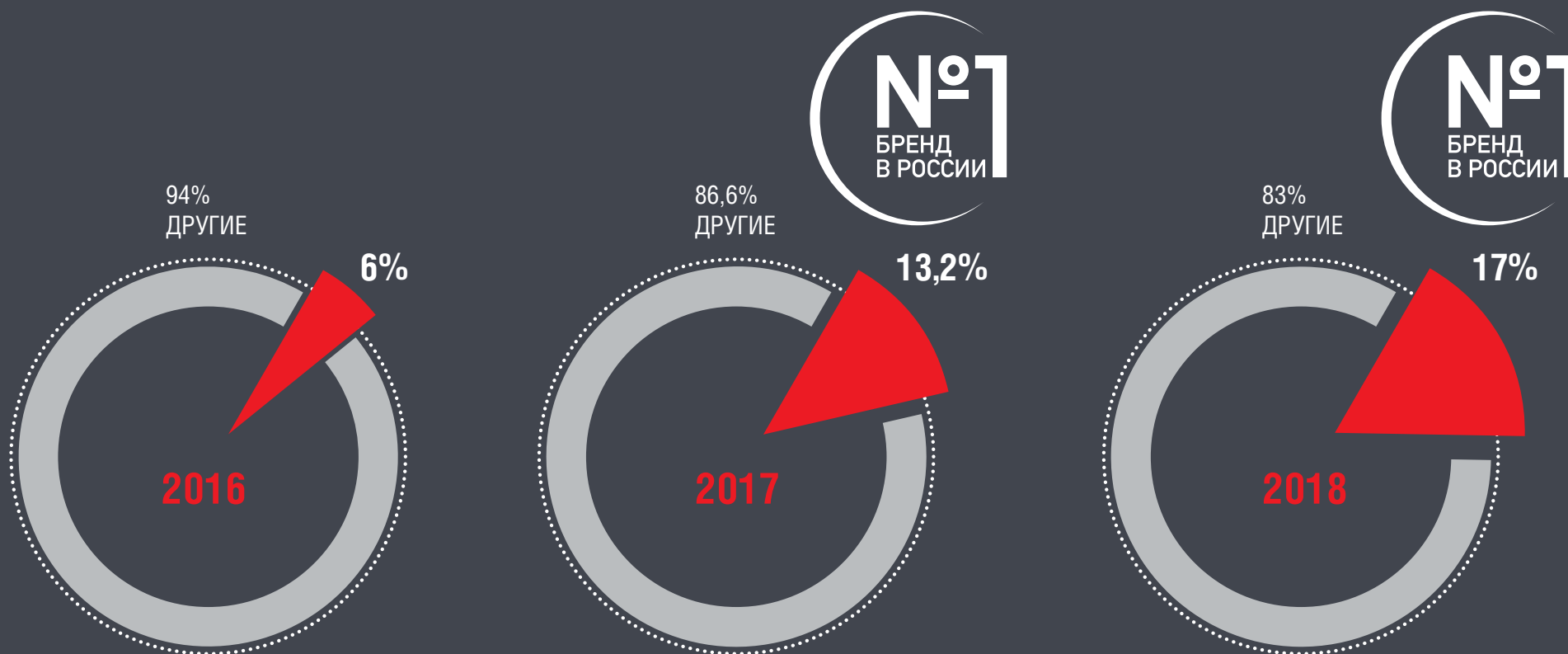

КИРЖАЧ, РОССИЯ



В 2014 году в г. Киржач Владимирской области создан крупнейший в мире завод по производству алюминиевых и биметаллических радиаторов отопления методом литья под давлением. Завод с инновационной производственной линией рассчитан на 14 млн секций в год и специализируется на выпуске высокотехнологичных моделей отопительных приборов. Локализация производства в 2017 году составила 99%.

Крупнейший завод в Европе по производству алюминиевых и биметаллических радиаторов отопления методом литья под давлением.



>14 млн
СЕКЦИЙ В ГОД

ПРОЕКТНАЯ МОЩНОСТЬ



2 млрд
РУБЛЕЙ

ИНВЕСТИЦИИ В ОТКРЫТИЕ
ПРОИЗВОДСТВА В РОССИИ,
БАНК ВТБ (ПАО)



600
ЧЕЛОВЕК

ЧИСЛЕННОСТЬ ПЕРСОНАЛА



ISO 9001
ISO 14001

ПРОИЗВОДСТВО СЕРТИФИЦИРОВАНО В
СООТВЕТСТВИИ С НОРМАМИ МЕЖДУНАРОДНОГО
СТАНДАРТА

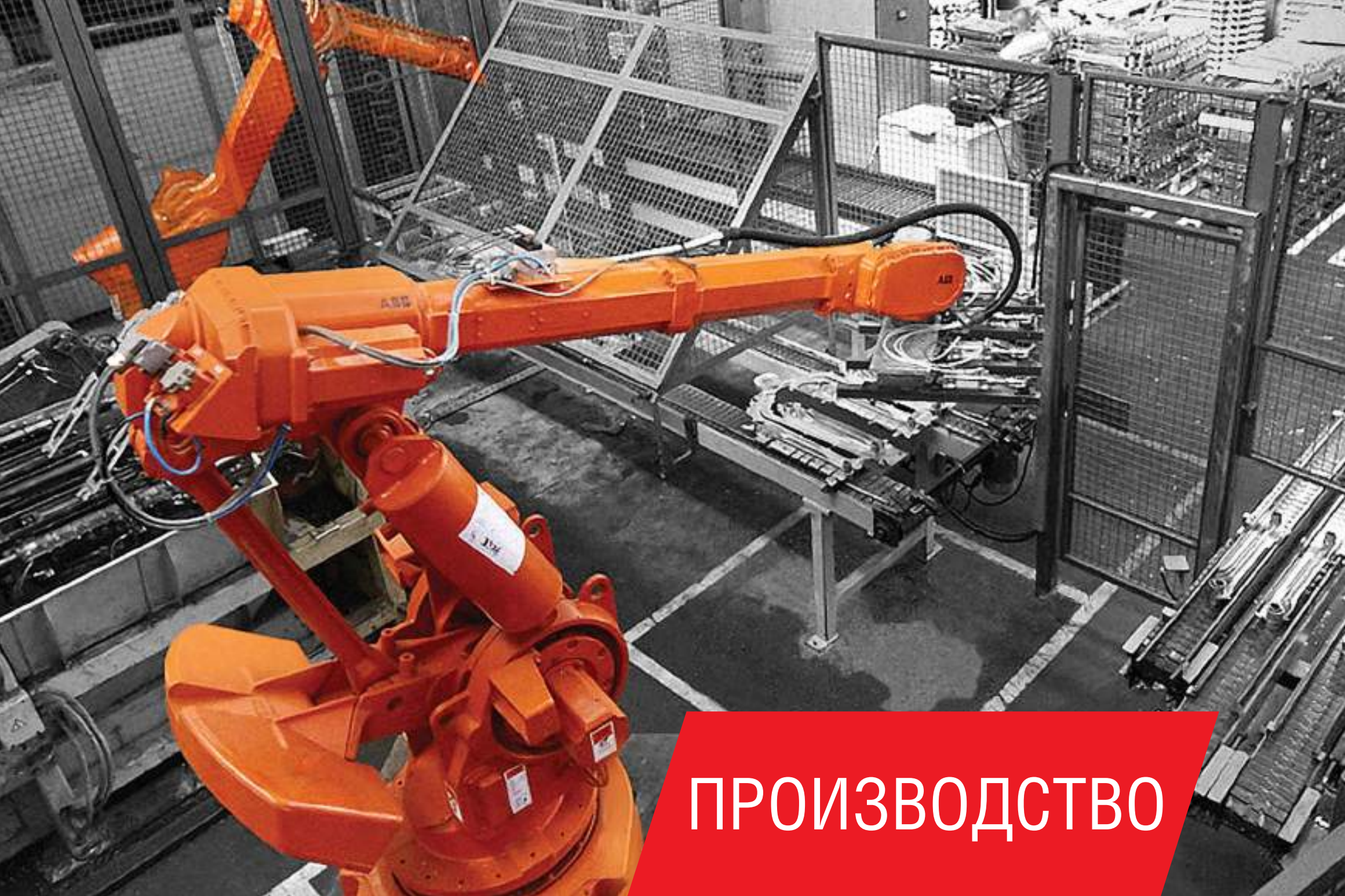

ПРОИЗВОДСТВО

ЭТАПЫ ПРОИЗВОДСТВА



1



ЗАКУПКА СЫРЬЯ И ВХОДНОЙ КОНТРОЛЬ



ЗАКУПКА

В производстве радиаторов отопления используется алюминиевый сплав отечественного производства высочайшего качества

**АК12М2 И СТАЛЬ
ВЫСОКОУГЛЕРОДИСТАЯ МАРКИ 20.**

ПРОВЕРКА

геометрических размеров, прямолинейности, испытания на твердость (технические свойства).



ВХОДНОЙ КОНТРОЛЬ

осуществляется в лаборатории спектрального анализа химического состава сплава на немецком оборудовании Spectro.



ЭТАПЫ ПРОИЗВОДСТВА



1 СЫРЬЕ И КОМПОНЕНТНАЯ БАЗА

ROYAL THERMO – УЧАСТНИК ПРОГРАММЫ ИМПОРТОЗАМЕЩЕНИЯ.
В 2017 ГОДУ ДОЛЯ ЛОКАЛИЗАЦИИ ПРОИЗВОДСТВ СОСТАВИЛА 99%.

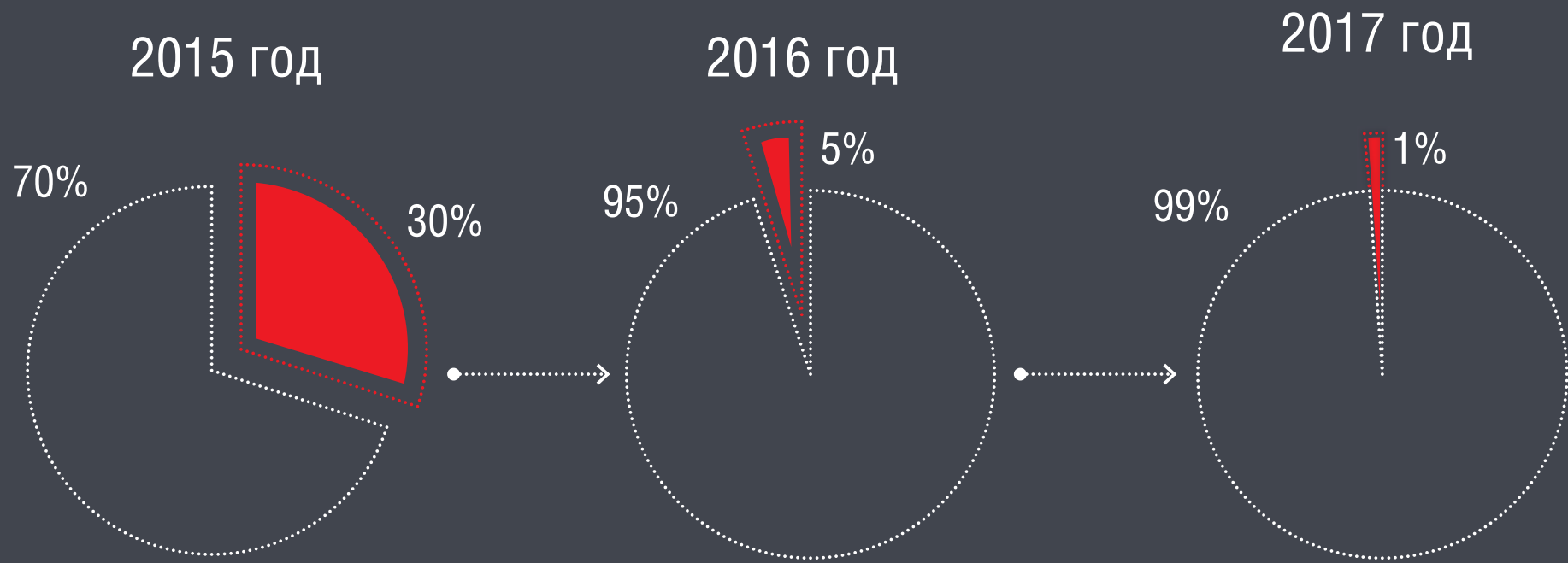

 Россия

 Зарубежные поставщики



ЭТАПЫ ПРОИЗВОДСТВА

2



ПЛАВКА АЛЮМИНИЯ

Автоматизированные печи шахтного и дозирующего типов для производства, подачи и инъекции сплава в пресс-формы

Парк машин: Marconi (Италия), Insertec S.A. (Испания), Striko Westofen (Германия)



2 ЭТАПА ПЛАВКИ АЛЮМИНИЯ

52 тыс. тонн
в год

ПРОИЗВОДИТЕЛЬНОСТЬ

700 °C

ТЕМПЕРАТУРА ПЛАВЛЕНИЯ
АЛЮМИНИЯ

ПАРК МАШИН ЛИТЬЯ

гарантирует отливку



= 1000

ВАГОНОВ АЛЮМИНИЯ

ПРИ РАБОТЕ

24/7

ЭТАПЫ ПРОИЗВОДСТВА

2/3

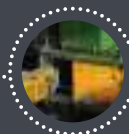

ПРОИЗВОДСТВО ЗАКЛАДНЫХ ЭЛЕМЕНТОВ



WR-WELDING (МЕТОД СОПРОТИВЛЕНИЯ)
метод сварки вертикального и горизонтального коллекторов

100%

ПРОХОДИМОСТЬ
ТЕПЛОНОСИТЕЛЯ

за счет отсутствия заужения
в месте сварки

**РЕКОРДНЫЙ
ДИАМЕТР**

СЕЧЕНИЯ КОЛЛЕКТОРА
на 30% увеличивает площадь
контакта с поверхностью
материала и на 42% –
проходимость теплоносителя

**ДО 200
АТМОСФЕР**

ГЕРМЕТИЧНОСТЬ
КАЖДОЙ СЕКЦИИ



**ПОЛНОСТЬЮ
СТАЛЬНОЙ
ЗАКЛАДНОЙ
ЭЛЕМЕНТ,**

выполненный из
высокоуглеродистой стали марки 20



**ПЕРЕДОВОЕ
ПОКОЛЕНИЕ**
линий по производству
закладных элементов
с производительностью



ЭТАПЫ ПРОИЗВОДСТВА

3



ЛИТЬЕ СЕКЦИЙ ПОД ВЫСОКИМ ДАВЛЕНИЕМ



РОБОТИЗИРОВАННЫЕ КОМПЛЕКСЫ ЛИТЬЯ ПОД ДАВЛЕНИЕМ С УСИЛИЕМ ЗАПИРАНИЯ ДО 2000 ТОНН:
BUHLER (ШВЕЙЦАРИЯ), **TRIULZI** (ИТАЛИЯ)

14 млн
секций/год
✓

Усилие
запирания
до 2000
тонн

Секция
отливается
каждые
11,5 сек



РОБОТИЗИРОВАННЫЙ КОМПЛЕКС ДЛЯ АВТОМАТИЗАЦИИ ВЫГРУЗКИ СЕКЦИЙ:
ABB (ГЕРМАНИЯ)

Технические возможности:

**ПОЛНОСТЬЮ
АВТОМАТИЗИРОВАННАЯ
РАБОТА**

ДВУХ- И ЧЕТЫРЕХМЕСТНЫЕ ПРЕСС-ФОРМЫ ПОСЛЕДНЕГО ПОКОЛЕНИЯ С СИСТЕМОЙ ТЕРМОСТАТИРОВАНИЯ:

OMC (ИТАЛИЯ), **COSTAMPRESS** (ИТАЛИЯ)

Техническое обслуживание пресс-форм

РАЗ В 20 000 УДАРОВ



АВТОМАТИЗИРОВАННАЯ ОБРАБОТКА И СБОРКА



Автоматизированные револьверные линии по обработке и сборке алюминиевых и биметаллических радиаторов всех типов, в том числе и дизайнерских со сложными выпукло-вогнутыми формами **Gi-Zeta Impianti** (Италия).

- Обрабатывается голова секции абразивным материалом зернистостью **80**
- Обрабатывается задняя часть секции абразивным материалом зернистостью **80**
- Обрабатывается лицевая часть секции шлифовальной лентой с абразивным материалом зернистостью **60, 80, 100**



МАШИНА GI-ZETA IMPIANTI

в автоматическом режиме с помощью ниппелей и прокладок собирает **ОТ 4 ДО 12 СЕКЦИЙ**.

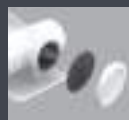

СТАЛЬНАЯ ЗАГЛУШКА

с защитной усиленной нанополимерной мембраной закрывает отверстие вертикального коллектора алюминиевого радиатора методом вальцевания.

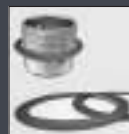

NOVAFORM® SK

прокладки из наноматериала на основе специального хлопка с добавлением графита и силикона обеспечивают герметичность в местах соединения и **100% ЗАЩИТУ ОТ ПРОТЕЧЕК**.



ГИДРАВЛИЧЕСКИЕ ИСПЫТАНИЯ

- Каждый радиатор опрессовывается воздухом
- Проверка на герметичность под давлением **30 бар**

7
секунд

100%
контроль

15 млн
секций/год

ЭТАПЫ ПРОИЗВОДСТВА

5



ОКРАСКА РАДИАТОРОВ



Окраска производится на новейших сверхсовременных покрасочных линиях **TESNOFIRMA (ИТАЛИЯ)** и **SABUSAL (ИСПАНИЯ)**

Количество: две покрасочные линии:

- Теснофирма – классическая белая покраска;
- Сабусал – цветная покраска.

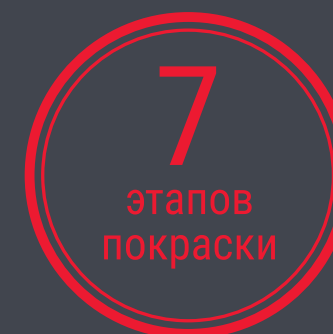



ПОЛНОСТЬЮ АВТОМАТИЗИРОВАННЫЙ 7-ЭТАПНЫЙ ПРОЦЕСС ПОКРАСКИ:





КОНТРОЛЬ КАЧЕСТВА



1 Входной контроль сырья



3 Проверка резьбы и герметичности стального коллектора под давлением 30 бар



5 Проверка герметичности радиаторов после сборки под давлением 30 бар

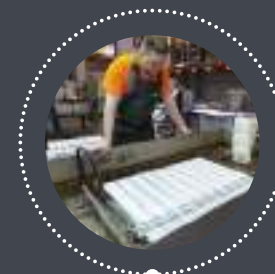

7 Проверка герметичности после покраски



2 Контроль качества сплава



4 Контроль качества и геометрии отливки



6 Визуальный контроль покраски на каждом этапе



8 Штамп ОТК в паспорте

МУЛЬТИФУНКЦИОНАЛЬНАЯ СВЕРХПРОЧНАЯ УПАКОВКА



«ГОВОРЯЩАЯ» УПАКОВКА

Исчерпывающая информация для логистов, монтажников и потребителей

МОНТАЖ В УПАКОВКЕ

Специальная вырубка по краям. Возможность монтажа радиатора в упаковке. Снижает риск повреждения или загрязнения прибора во время ремонтных работ



100% ГАРАНТИЯ СОХРАННОСТИ ПРОДУКТА

За счет специально сконструированных запатентованных усилителей профиля 3-слойного картона на верхней и нижней частях упаковки

МАКСИМАЛЬНАЯ ОТКРЫТОСТЬ

Упаковка позволяет увидеть дизайн, количество секций и убедиться в качестве изделий без дополнительного вскрытия



ВОЗМОЖНОСТИ ДЛЯ БИЗНЕСА

ВОЗМОЖНОСТИ ДЛЯ БИЗНЕСА



МЕСТО ДЛЯ
ВАШЕГО
ЛОГОТИПА





ПРОДУКЦИЯ

ПАТЕНТЫ И ТЕХНОЛОГИИ



100% ГЕРМЕТИЧНОСТЬ

Royal Thermo использует в своих радиаторах запатентованные инновационные заглушки повышенной прочности с нанополимерной мембраной и уникальные по своим физико-химическим свойствам мембраны из наноматериала «Novaform® SK», которые гарантируют 100% защиту от протечек.



ОБРАТНАЯ КОНВЕКЦИЯ INDIGO

Благодаря уникальной форме верхней части секции, радиатор Indigo до 20% более эффективно «отсекает» холодный воздух от окон и обеспечивает максимальный комфорт в помещении за счет равномерного распределения воздуха.



РЕВОЛЮЦИОННОЕ ОРЕБРЕНИЕ REVOLUTION

Патент №139542

Волнообразная форма оребрения препятствует образованию областей «залипания» воздушного потока, улучшает его циркуляцию и способствует повышению теплоотдачи на 3-5% за счет беспрепятственного прохождения нагреваемого воздуха при движении внутри радиатора.



ПОВЫШЕННАЯ МОЩНОСТЬ, ТЕХНОЛОГИЯ POWERSHIFT®

Патент №122469

Дополнительное оребрение на вертикальном коллекторе секций радиатора увеличивает площадь теплоотдачи каждой секции до 5%.



ABSOLUTBIMETALL®

Запас прочности обеспечивает сварка вертикального и горизонтального коллектора методом WR-Welding (сварка методом сопротивления).

ПАТЕНТЫ И ТЕХНОЛОГИИ



КРУГЛОЕ СЕЧЕНИЕ ВЕРТИКАЛЬНОГО КОЛЛЕКТОРА

позволяет выдерживать
давление на разрыв
свыше 100 бар.

ЗАЩИТА ОТ ПОДДЕЛОК

Каждый радиатор Royal Thermo
маркируется знаком качества,
который подтверждает
подлинность продукции.



ИТАЛЬЯНСКИЙ МЕЖСЕКЦИОННЫЙ НИППЕЛЬ

Из стали DD13 Gruppo Elle S.r.l.,
которая отличается повышенной
коррозионной стойкостью и
эксплуатационной надежностью.

ГРАФИТОВАЯ ИТАЛЬЯНСКАЯ МЕЖСЕКЦИОННАЯ ПРОКЛАДКА VITO RIMOLDI SPA

из современного экологически
чистого материала с добавлением
хлопка и силикона.

ЗАПАТЕНТОВАННЫЙ ЭКСКЛЮЗИВНЫЙ ДИЗАЙН PIANOFORTE

Асимметричное, элегантное
расположение секций,
напоминающее клавиши рояля
в движении, обеспечивает эффект
3D Heating, увеличивая теплоотдачу
радиатора на 5% за счет
фронтальных конвективных окон.



OXSILAN® 9807

Новое поколение экологически
чистого покрытия без тяжелых
металлов и фосфатов. Повышает
адгезию поверхности, краска
ложится лучше.



ГАРАНТИЯ ПОДЛИННОСТИ

Фирменный знак торговой марки Royal Thermo на каждом радиаторе и заводская маркировка каждой секции защищают радиаторы Royal Thermo от подделок.

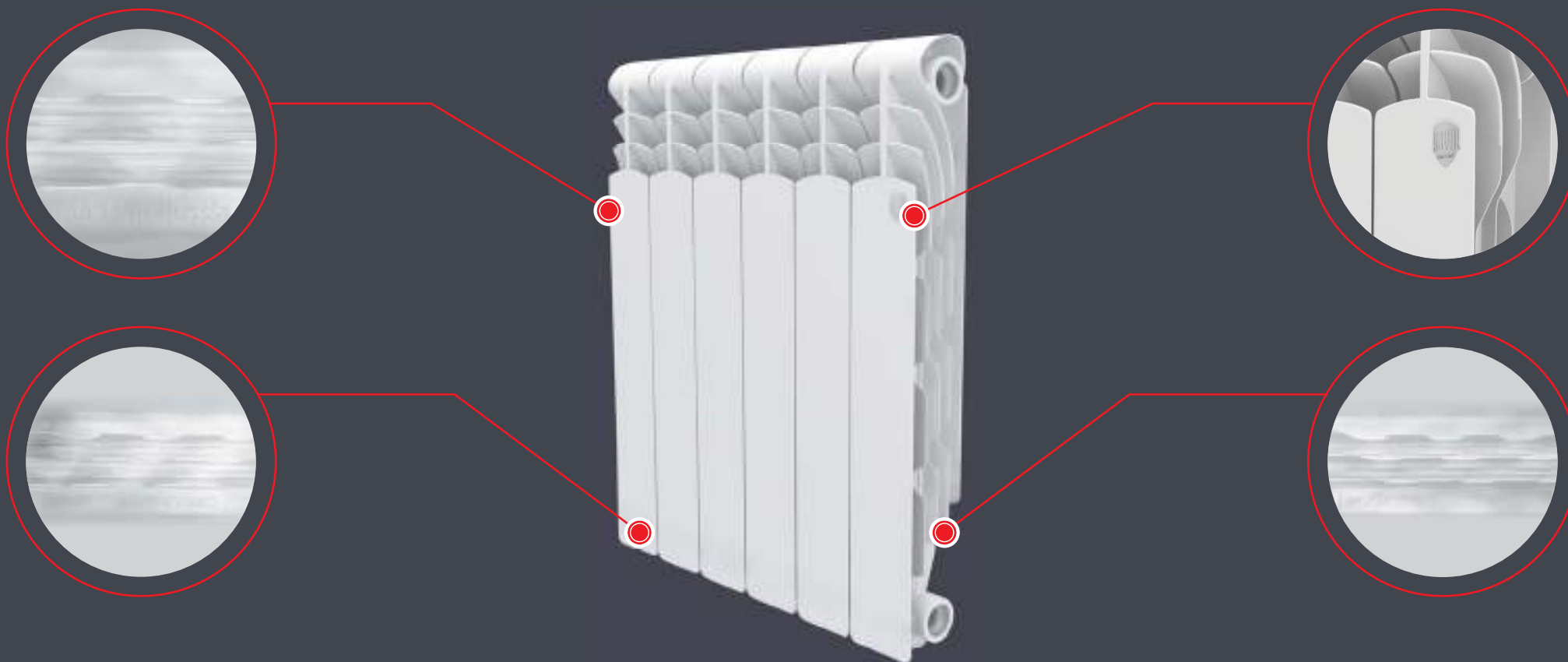



ГАРАНТИЯ КАЧЕСТВА

Фирменный знак торговой марки Royal Thermo на каждом радиаторе и заводская маркировка каждой секции защищают радиаторы Royal Thermo от подделок.

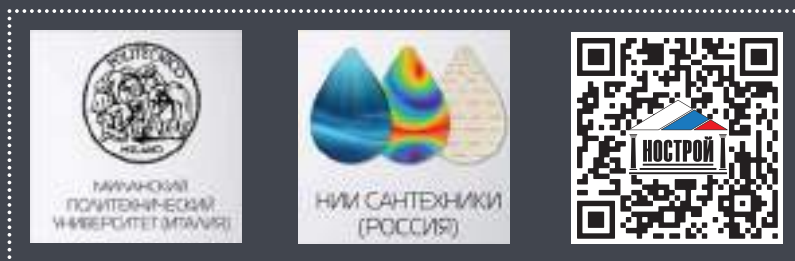

ГОСТ 31311-2005

«Приборы отопительные. Общие технические условия»

ГОСТ Р 53583-2009

«Приборы отопительные. Методы испытаний»

ВСЕ МОДЕЛИ РАДИАТОРОВ ROYAL THERMO ПЕРВЫМИ ПРОШЛИ ВЕРИФИКАЦИЮ НОСТРОЙ



Все технические характеристики радиаторов Royal Thermo подтверждены

**АВТОРИТЕТНЫМИ
СЕРТИФИКАЦИОННЫМИ АГЕНТСТВАМИ**

ПОВЫШЕННЫЙ СРОК ГАРАНТИИ



РЕАЛЬНАЯ ГАРАНТИЯ

на все радиаторы
Royal Thermo

ДО 25 ЛЕТ

Все радиаторы имеют индивидуальный паспорт и гарантийный талон, вложенные в коробку.

Гарантийное обслуживание www.royal-thermo.ru

Гарантийный талон №

Радиатор Royal Thermo модель PIANOFORTE _____ секций:

С условиями монтажа и эксплуатации ознакомлен _____ / _____
(подпись) (расшифровка подписи)

Дата продажи « ____ » _____ 201__ г. Продавец _____ / _____
М. П. (подпись) (расшифровка подписи)

Сведения об организации, осуществившей монтаж радиатора:

Полное наименование организации: _____

Адрес в соответствии с учредительными документами: _____

Фактический адрес: _____

Контактные телефоны: _____

Данные Свидетельства о допуске к работам:

Свидетельство № _____ от « ____ » _____ 201__ г.

Наименование саморегулируемой организации: _____

М. П. _____

Дата монтажа « ____ » _____ 201__ г. Монтажник: _____ / _____

Гарантийный срок составляет 25 лет с момента продажи радиатора.

! **Гарантийный талон действителен только в оригинале!**
Рекламации и претензии к качеству товара принимаются по адресу:
ООО «Роял Термо РУС», 601021, Владимирская область, г. Киржач,
мкр. Красный Октябрь, ул. Первомайская, д.1
Тел.: 8-800-500-0775, адрес эл.почты: info@royal-thermo.ru

Изготовитель: ООО «Кампо ди Калоре»
Виа Ка Лоска, 8, 36040, Срдзано-Виченца, Италия
Тел.: + 39 0444 874647 Факс: + 39 0444 775173

Импортер: ООО «Роял Термо РУС»
601021, Владимирская область, г. Киржач,
мкр. Красный Октябрь, ул. Первомайская, д.1
Тел.: 8-800-500-0775, адрес эл.почты: info@royal-thermo.ru

Более подробную информацию о радиаторах Royal Thermo и оригинальных комплектующих можно найти на сайте: www.royal-thermo.ru

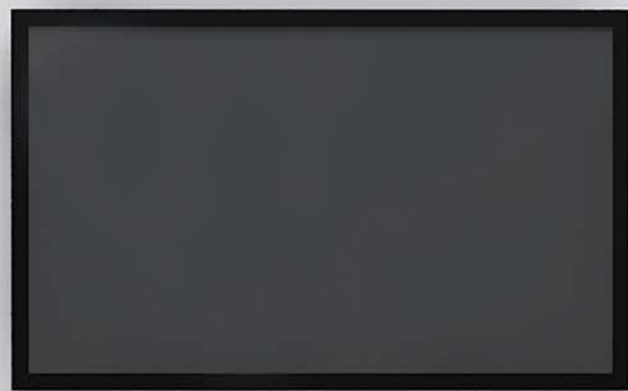

С 2002 ГОДА В РОССИИ ПРОДАНО
БОЛЕЕ 30 МЛН
ИЗДЕЛИЙ ROYAL THERMO

РАДИАТОРЫ



 СДЕЛАНО В ИТАЛИИ

 СДЕЛАНО В РОССИИ

25 лет
Гарантия

10 лет
Гарантия

15 лет
Гарантия

БИМЕТАЛЛИЧЕСКИЕ ДИЗАЙН-РАДИАТОРЫ

АЛЮМИНИЕВЫЕ РАДИАТОРЫ

БИМЕТАЛЛИЧЕСКИЕ РАДИАТОРЫ



189 Вт/секц

PIANOFORTE TOWER 18 секций

2150 Вт

2600 Вт

PIANOFORTE TOWER 22 секции

171 Вт/секц

131 Вт/секц

175 Вт/секц

192 Вт/секц

128 Вт/секц

171 Вт/секц

122 Вт/секц

160 Вт/секц

118 Вт/секц

175 Вт/секц

175 Вт/секц

PIANOFORTE

PIANOFORTE TOWER

BILINER

BILINER ALUM

INDIGO

REVOLUTION

REVOLUTION BIMETALL

VITTORIA

INDIGO SUPER

 Всегда в наличии на складе



NEW

PIANOFORTE TOWER

18 и 22

СЕКЦИИ

2150
BT

ВЫСОКАЯ
МОЩНОСТЬ

2600
BT

ВЫСОКАЯ
МОЩНОСТЬ

25
ЛЕТ

АБСОЛЮТНАЯ
ГАРАНТИЯ



ЗАПАТЕНТОВАННЫЙ
ДИЗАЙН

PIANOFORTE / PIANOFORTE TOWER



 СДЕЛАНО
в ИТАЛИИ

**ЗАПАТЕНТОВАННЫЙ
ЭКСКЛЮЗИВНЫЙ ДИЗАЙН
PIANOFORTE**

Патент №144024

ABSOLUTBIMETALL®

Полностью стальной коллектор нового поколения

ТЕХНОЛОГИЯ POWERSHIFT®

Повышенная мощность
Патент №122469

OXSIAN® 9807

**25
ЛЕТ**

АБСОЛЮТНАЯ
ГАРАНТИЯ

**ГОСТ
РОССИИ**

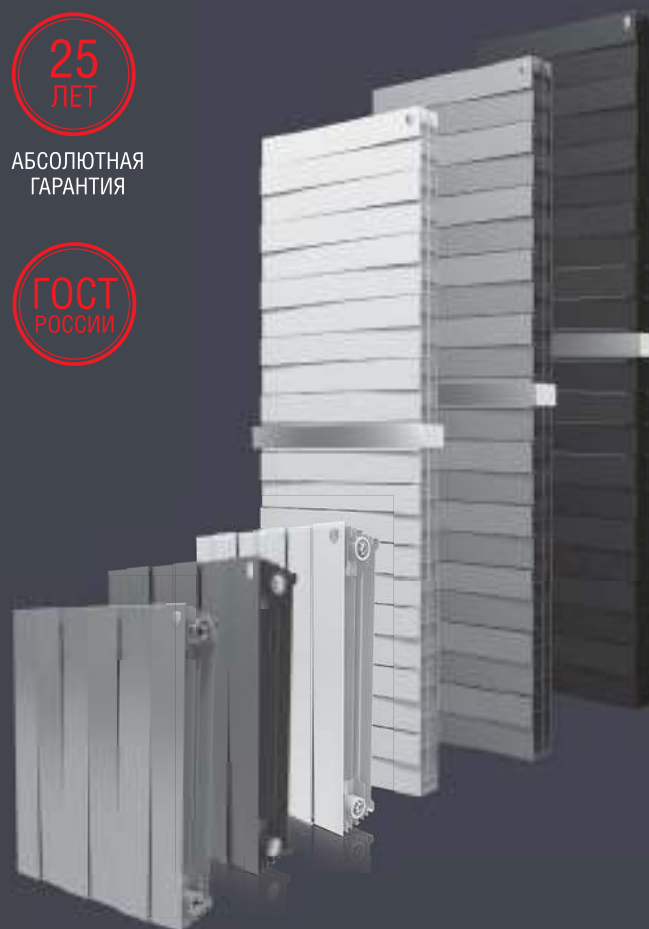

NANO-ПОКРАСКА TECNOFIRMA

Сверхстойкая 7-этапная покраска

COLORPLUS

Уникальные цветовые возможности
(три цвета)

**НАДЕЖНАЯ ЗАЩИТА
ОТ ПОДДЕЛОК**

СТРАХОВКА 1 000 000 \$

на всю продукцию Royal Thermo
от ОАО «Ингосстрах»



PIANOFORTE

Радиаторы из коллекции PIANOFORTE повторяют классическую конструкцию фортепианной клавиатуры в движении и наполняют пространство музыкой живого тепла.

Создание каждого радиатора происходит в особой творческой атмосфере.

В цехах высокотехнологичного производства исполняется фортепианная музыка итальянских композиторов, вдохновляющая мастеров на создание подлинных шедевров искусства отопления PIANOFORTE.

25
ЛЕТ

АБСОЛЮТНАЯ
ГАРАНТИЯ

200
БАР

ВЫСОКАЯ
ПРОЧНОСТЬ

189
ВТ

ВЫСОКАЯ
МОЩНОСТЬ



ЗАПАТЕНТОВАННЫЙ
ДИЗАЙН



PIANOFORTE TOWER

«Создавая PIANOFORTE, мы исполняем свое лучшее произведение».

Дизайнеры Royal Thermo вдохновлялись известными на весь мир небоскребами Манхэттена, что отражается в безупречном дизайне приборов отопления. Также как и элегантные высотки, величественно парящие среди облаков, создают яркий образ современного мегаполиса, радиаторы отопления занимают особое место в интерьере любого помещения. Специальная конструкция прибора, построенная на чередовании секций с разными углами наклона, обеспечивает эффект 3D Heating, который увеличивает теплоотдачу радиатора на 5%.

25
ЛЕТ

АБСОЛЮТНАЯ
ГАРАНТИЯ

200
БАР

ВЫСОКАЯ
ПРОЧНОСТЬ

18 И 22

СЕКЦИИ

2150
BT

ВЫСОКАЯ
МОЩНОСТЬ
18 СЕКЦИЙ

2600
BT

ВЫСОКАЯ
МОЩНОСТЬ
22 СЕКЦИЙ



ЗАПАТЕНТОВАННЫЙ
ДИЗАЙН

BILINER



СДЕЛАНО
В ИТАЛИИ

АЭРОДИНАМИЧЕСКИЙ ДИЗАЙН BILINER®

АБСОЛЮТНАЯ
ГАРАНТИЯ

NANO-ПОКРАСКА TЕСNOFIRMA

Сверхстойкая 7-этапная покраска

ABSOLUTBIMETALL®

Полностью стальной коллектор нового поколения

ТЕХНОЛОГИЯ POWERSHIFT®

Повышенная мощность
Патент №122469

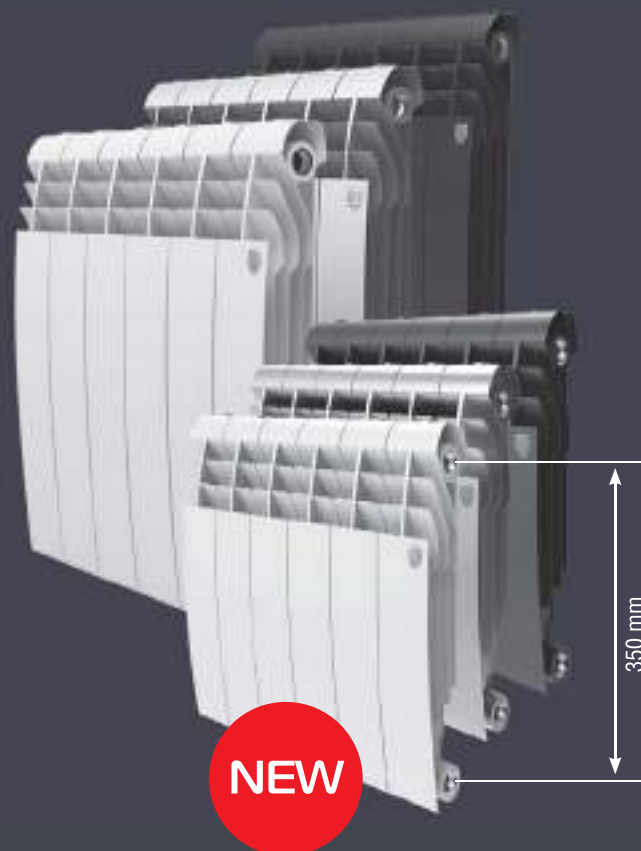

НАДЕЖНАЯ ЗАЩИТА ОТ ПОДДЕЛОК

АБСОЛЮТНАЯ ГАРАНТИЯ 25 ЛЕТ

СТРАХОВКА 1 000 000 \$



BILINER



Создавая эти отопительные приборы, инженеры и дизайнеры высокотехнологичного производства в Орджано вдохновлялись дизайном престижных итальянских спортивных автомобилей, заслуженно считающихся одними из лучших в мире.

Обтекаемая аэродинамическая форма в сочетании с экстремальной скоростью нагрева делают их настоящими «суперкарами» среди радиаторов.



ДИЗАЙН-РАДИАТОР



ИДЕАЛЬНАЯ АЭРОДИНАМИКА



ЦВЕТА



ВЫСОКАЯ ПРОЧНОСТЬ



МОЩНОСТЬ



МЕЖОСЕВОЕ РАССТОЯНИЕ



АЭРОДИНАМИЧЕСКИЙ ДИЗАЙН BILINER®

Аэродинамический дизайн

ТЕХНОЛОГИЯ POWERSHIFT®

Патент №122469

ЭФФЕКТИВНАЯ ЗАЩИТА ОТ ГИДРОУДАРОВ

NANO-ПОКРАСКА TЕСNOFIRMA

Сверхстойкая 7-этапная покраска

НАДЕЖНАЯ ЗАЩИТА ОТ ПОДДЕЛОК

СТРАХОВКА 1 000 000 \$

BILINER ALUM

NEW



ИДЕАЛЬНАЯ
АЭРОДИНАМИКА



ДИЗАЙН-
РАДИАТОР



105
БАР
ВЫСОКАЯ
ПРОЧНОСТЬ



175
ВТ
ВЫСОКАЯ
МОЩНОСТЬ



ОБРАТНАЯ КОНВЕКЦИЯ

Модели INDIGO

ТЕХНОЛОГИЯ POWERSHIFT®

Повышенная мощность. Патент №122469

ЭФФЕКТИВНАЯ ЗАЩИТА ОТ ГИДРОУДАРОВ

NANO-ПОКРАСКА TESCOFIRMA

Сверхстойкая 7-этапная покраска

НАДЕЖНАЯ ЗАЩИТА ОТ ПОДДЕЛОК

СТРАХОВКА 1 000 000 \$

INDIGO



ДОПОЛНИТЕЛЬНОЕ
КОНВЕКТИВНОЕ
ОКНО



ВЫСОКАЯ
ПРОЧНОСТЬ



ВЫСОКАЯ
МОЩНОСТЬ



АБСОЛЮТНАЯ
ГАРАНТИЯ



ОБРАТНАЯ КОНВЕКЦИЯ

Модели INDIGO

ABSOLUTBIMETALL®

Полностью стальной коллектор нового поколения

OXILAN®

Новое поколение экологически чистого покрытия

NANO-ПОКРАСКА ТЕСНОФИРМА

Сверхстойкая 7-этапная покраска

НАДЕЖНАЯ ЗАЩИТА ОТ ПОДДЕЛОК

15 ЛЕТ

Абсолютная гарантия

СТРАХОВКА 1 000 000 \$



INDIGO SUPER

NEW



ДОПОЛНИТЕЛЬНОЕ
КОНВЕКТИВНОЕ
ОКНО



ВЫСОКАЯ
ПРОЧНОСТЬ



ВЫСОКАЯ
МОЩНОСТЬ



АБСОЛЮТНАЯ
ГАРАНТИЯ



REVOLUTION

Революционная система оребрения. Патент №139542

ТЕХНОЛОГИЯ POWERSHIFT®

Повышенная мощность.
Патент №122469

ЭФФЕКТИВНАЯ ЗАЩИТА ОТ ГИДРОУДАРОВ

NANO-ПОКРАСКА TESNOFIRMA

Сверхстойкая 7-этапная покраска

НАДЕЖНАЯ ЗАЩИТА ОТ ПОДДЕЛОК

СТРАХОВКА 1 000 000 \$

REVOLUTION



ЗАПАТЕНТОВАН



ДОСТУПНАЯ
ЦЕНА



ВЫСОКАЯ
ПРОЧНОСТЬ



ВЫСОКАЯ
МОЩНОСТЬ
REVOLUTION 350



ВЫСОКАЯ
МОЩНОСТЬ
REVOLUTION 500



АБСОЛЮТНАЯ
ГАРАНТИЯ



REVOLUTION BIMETALL

Оптimalен для квартир с центральной системой отопления

ТЕХНОЛОГИЯ POWERSHIFT®

Повышенная мощность. Патент №122469

ЭФФЕКТИВНАЯ ЗАЩИТА ОТ ГИДРОУДАРОВ

NANO-ПОКРАСКА TЕСNOFIRMA

Сверхстойкая 7-этапная покраска

НАДЕЖНАЯ ЗАЩИТА ОТ ПОДДЕЛОК

СТРАХОВКА 1 000 000 \$

REVOLUTION BIMETALL



ИДЕАЛЬНОЕ
СООТНОШЕНИЕ
ЦЕНЫ И МОЩНОСТИ



ДОСТУПНАЯ
ЦЕНА



ВЫСОКАЯ
МОЩНОСТЬ
REVOLUTION
BIMETALL 350



ВЫСОКАЯ
МОЩНОСТЬ
REVOLUTION
BIMETALL 500





ABSOLUTBIMETALL®

Полностью стальной коллектор нового поколения

NANO-ПОКРАСКА ТЕСНОФИРМА

Сверхстойкая 7-этапная покраска

НАДЕЖНАЯ ЗАЩИТА ОТ ПОДДЕЛОК

15 ЛЕТ

Абсолютная гарантия

СТРАХОВКА 1 000 000 \$

VITTORIA



ИДЕАЛЬНОЕ
СООТНОШЕНИЕ
ЦЕНЫ И МОЩНОСТИ



ВЫСОКАЯ
ТЕПЛООТДАЧА



ВЫСОКАЯ
ПРОЧНОСТЬ



МОЩНОСТЬ
VITTORIA 350



МОЩНОСТЬ
VITTORIA 500



ТИПОВЫЕ РЕШЕНИЯ ДЛЯ ДИЗАЙНЕРОВ

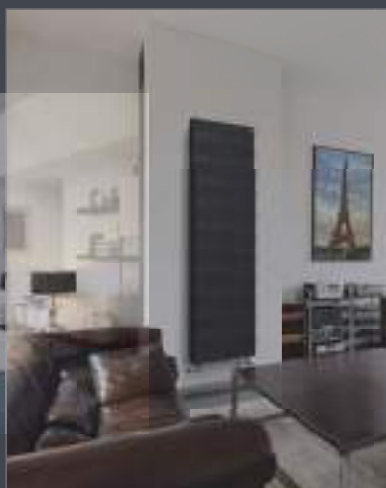
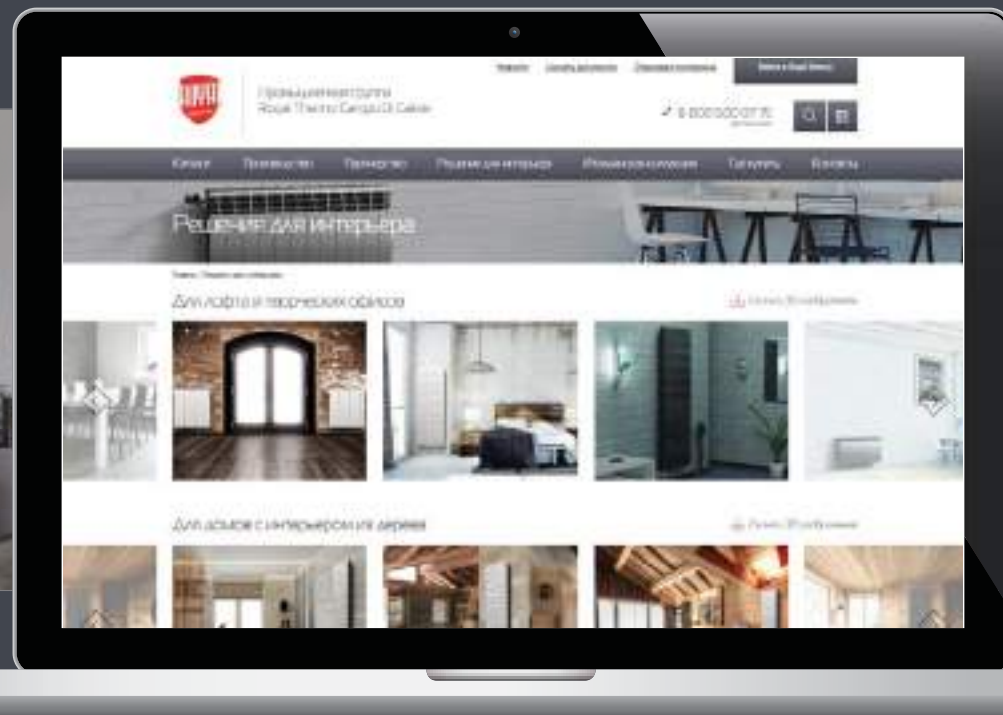

Некоторые типовые решения для дизайнеров можно найти на сайте Royal Thermo (www.royal-thermo.ru)



PIANOFORTE SILVER SATIN

Исполненный в благородном сером цвете дизайн-радиатор PIANOFORTE выступает в новом образе.

Мелодия тепла в исполнении PIANOFORTE Silver Satin звучит лаконично, сдержанно и величественно, наполняя пространство божественными и чарующими звуками капеллы Ave Maria Laudí.

Присоединительный набор в цвет радиатора





BILINER NOIR SABLE

Запоминающийся дизайн, совершенство линий и эффективная конвекция радиатора BILINER в выразительном черном цвете Noir Sable придется по вкусу всем любителям нестандартных решений в интерьере.

Присоединительный набор в цвет радиатора





BILINER SILVER SATIN

Элегантный радиатор отопления BILINER в благородном сером цвете Silver Satin представляет собой идеальный баланс мощности и стиля. Благодаря нейтральному матово-серебристому оттенку его можно адаптировать практически к любому помещению.

Присоединительный набор в цвет радиатора



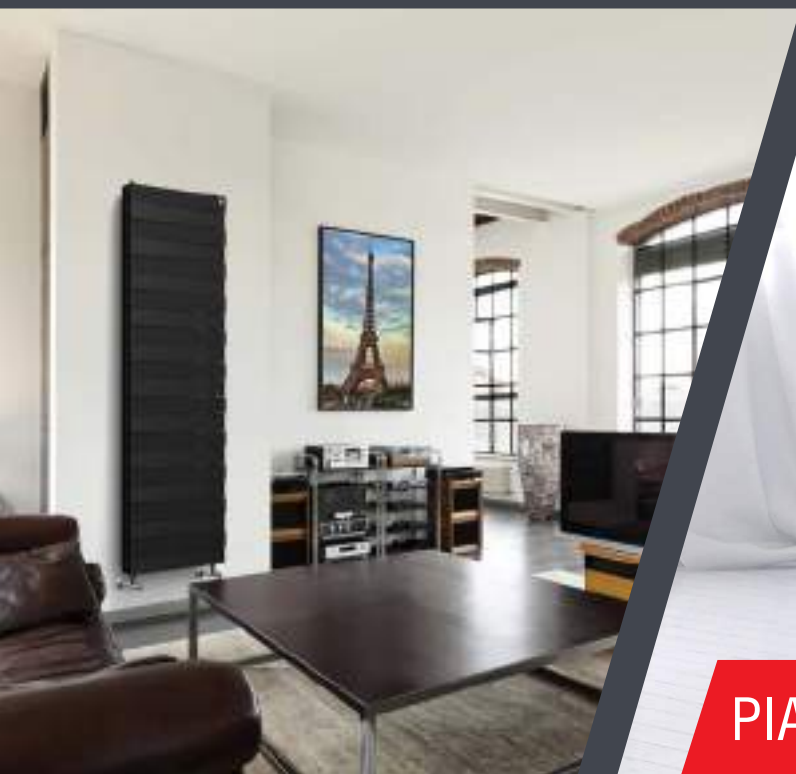

PIANOFORTE TOWER

Эксклюзивный биметаллический дизайн-радиатор

РЕШЕНИЯ ДЛЯ ИНТЕРЬЕРА



РЕШЕНИЯ ДЛЯ ИНТЕРЬЕРА



ДИЗАЙН-ВЕНТИЛИ



ВЕНТИЛИ CUBE



ВЕНТИЛИ PIANO



Конструктивная схема присоединения
вентиля серии PIANO



Бочонок
хром

Отражатель хром
круглый



Отражатель хром
квадратный



НАБОР ТЕРМОСТАТИЧЕСКИЙ
DELUX



ПРИСОЕДИНИТЕЛЬНАЯ АРМАТУРА В БЛИСТЕРАХ



NEW

КОМПЛЕКТУЮЩИЕ



ПРИСОЕДИНИТЕЛЬНЫЕ НАБОРЫ

для монтажа и подключения секционных радиаторов Royal Thermo к системе отопления.



КОМПЛЕКТЫ КРОНШТЕЙНОВ

для крепления к стене и к полу алюминиевых и биметаллических радиаторов Royal Thermo.

СИСТЕМЫ ДЫМОУДАЛЕНИЯ



КОАКСИАЛЬНАЯ СИСТЕМА ДЫМОУДАЛЕНИЯ

Коаксиальные системы дымоудаления предназначены для отвода продуктов сгорания и для обеспечения притока воздуха через наружные стены здания при построении горизонтальных и вертикальных схем дымоудаления.



РАЗДЕЛЬНАЯ СИСТЕМА ДЫМОУДАЛЕНИЯ

Раздельные системы дымоудаления обеспечивают безопасный отвод продуктов сгорания и приток воздуха через наружные стены и перекрытия здания при построении горизонтальных и вертикальных схем дымоудаления.

ТРУБЫ И АРМАТУРА



АРМАТУРА

Полный спектр запорной и запорно-регулирующей арматуры для монтажа систем водяного отопления и хозяйственно-питьевого водоснабжения. Изделия изготовлены из латунного сплава, отвечающего требованиям европейских норм.



КОЛЛЕКТОРЫ

Полностью готовые к эксплуатации узлы для распределения рабочей среды. Производятся коллекторы из высококачественной латуни с никелевым покрытием, которое защищает поверхность от окисления и коррозии.

ТРУБОПРОВОДЫ

Широкий ассортимент однослойных и многослойных труб из сшитого полиэтилена различного диаметра для применения в системах внутреннего холодного и горячего водоснабжения, радиаторного и напольного отопления.



ШКАФЫ САНТЕХНИЧЕСКИЕ

Шкафы предназначены для размещения распределительных коллекторов, насосно-смесительных узлов и прочего оборудования систем водяного отопления и водоснабжения. В ассортименте – встраиваемые (ШРВ) и наружные шкафы (ШРН).





МАРКЕТИНГ И ПРОДВИЖЕНИЕ

РОССИЙСКИЙ РЫНОК РАДИАТОРОВ – САМЫЙ БОЛЬШОЙ В МИРЕ



45%
ВСЕХ РАДИАТОРОВ
используется в России

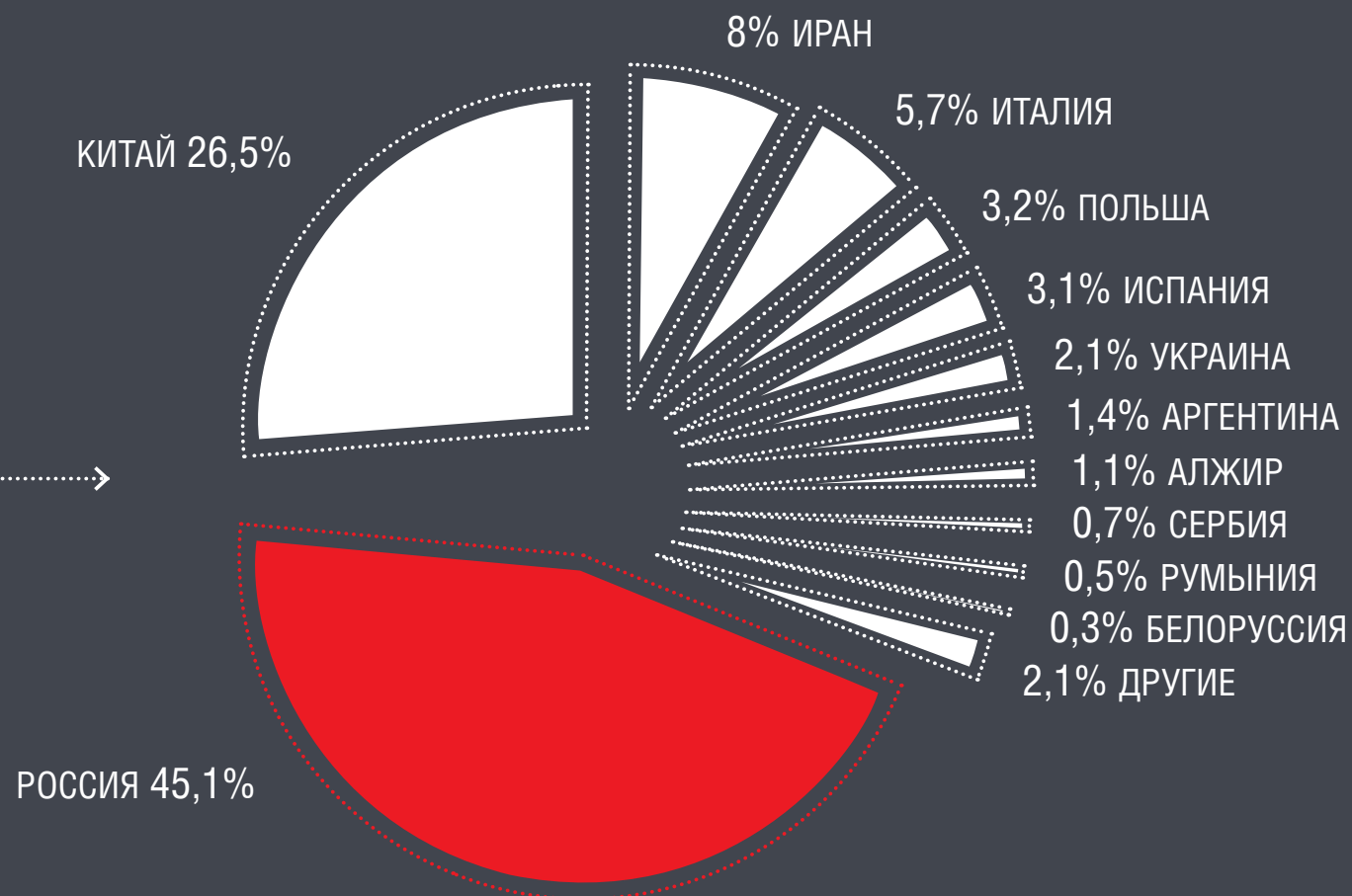

*По результатам исследований маркетингового Агентства «Литвинчук маркетинг» 2016 года.

РАСПРЕДЕЛЕНИЕ РЫНКА ПО СТРАНАМ-ИЗГОТОВИТЕЛЯМ, %

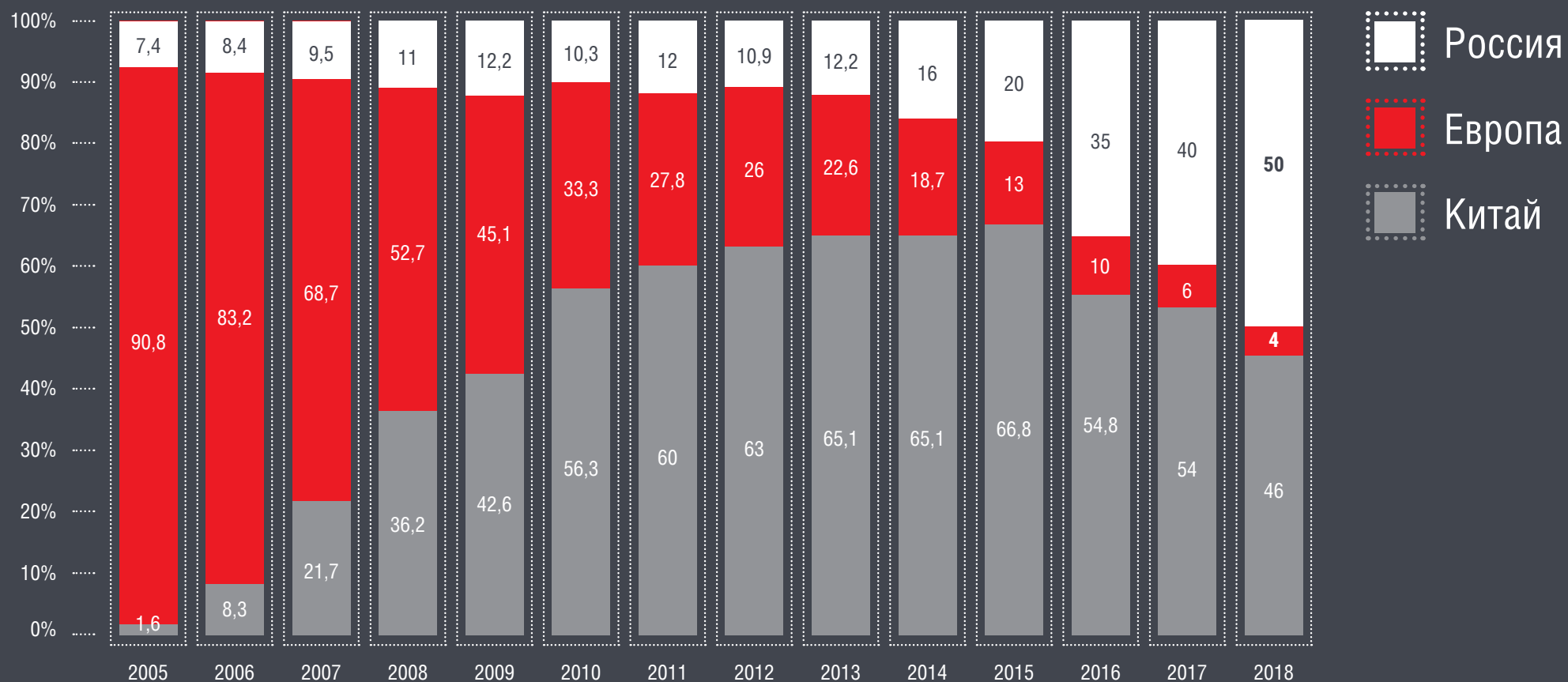

СТРАТЕГИЯ 2018



№1

Сохранить первую позицию в продажах на рынке РФ итальянских коллекций радиаторов Royal Thermo

Royal Thermo – номер один в секционных радиаторах отопления

КОНКУРЕНТНЫЕ ПРЕИМУЩЕСТВА БРЕНДА



ЛУЧШИЙ ПРОДУКТ

Полный ассортимент
Российское производство
Уникальный дизайн
Гарантия, сервис, страховка
Надежный производитель
Товарный запас
POSM

ЭФФЕКТИВНАЯ РАБОТА С ПОЛКОЙ

POSM
Промо-акции
Мотивационные программы
InStore и сувениры

ЭФФЕКТИВНАЯ РАБОТА С ПРОФ. КАНАЛОМ

Организация семинаров
Проведение технических мероприятий
Мотивационные программы
Раздаточные материалы
POSM

ЛУЧШАЯ МАРКЕТИНГОВАЯ ПРОГРАММА

Актуальные инструменты
Таргетированная кампания
Контроль эффективности
Разнообразие инструментов



СТРАТЕГИЯ КОММУНИКАЦИЙ



МАРКЕТИНГОВАЯ ПРОГРАММА-2018



МАРКЕТИНГОВЫЕ АКТИВНОСТИ

	Конечные потребители	Сантехники	Монтажники	Проектные и монтажные организации	Байеры DIY-сетей	Дизайнеры
Internet — RTB						
Internet — GDN (сеть Google)						
Internet — контекст						
Internet — Youtube						
Internet — социальные сети						
Internet — отзывы / форумы/агенты						
Internet — спецпроекты						
Вирусный маркетинг: Игра Сезонов						
Lifestyle и отраслевая пресса						
Наружная реклама						
Акция: Апрельская революция						
Демонстрационное оборудование						
Выставки						
Обучающие семинары						
Мероприятия для дизайнеров						
Мероприятия с партнерами. ТВ интегр						
BTL-акции						

ПРЕССА



РЕКЛАМНЫЕ МАКЕТЫ / АДВЕРТОРИАЛЫ / PR





ГЛАВНАЯ ИНТЕРЬЕРНАЯ ПРЕМИЯ СТРАНЫ

INTERIA AWARDS 2016

INTERIA AWARDS

Royal Thermo – официальный спонсор и учредитель собственной номинации в рамках «Открытого всероссийского конкурса «Интерьерная премия INTERIA AWARDS»

ТВ-ПРОЕКТЫ



ТЕЛЕПЕРЕДАЧА «**КВАРТИРНЫЙ ВОПРОС**»

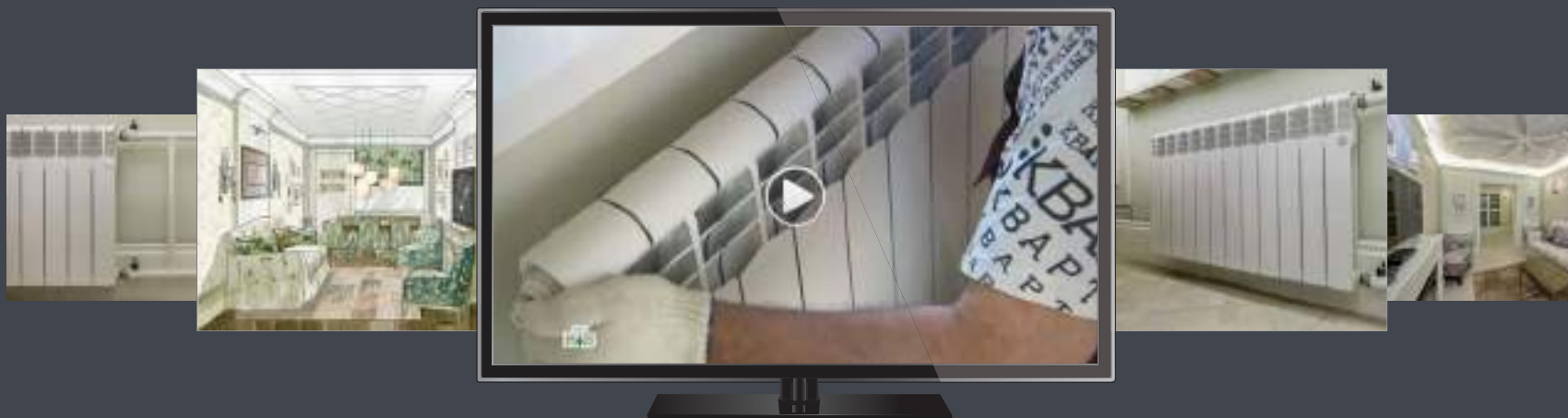

ТЕЛЕПЕРЕДАЧА «**ИДЕАЛЬНЫЙ РЕМОНТ**»



ТОРГОВЫЙ МАРКЕТИНГ



IN-STORE

- ТОРГОВОЕ ОБОРУДОВАНИЕ
- ОФОРМЛЕНИЕ ТТ



ПЕЧАТНАЯ ПРОДУКЦИЯ

- КАТАЛОГИ
- ПЛАКАТЫ, НАКЛЕЙКИ



НАРУЖНАЯ РЕКЛАМА

- СОВМЕСТНО 3Х6
- СУПЕРСАЙТЫ В ТТ

INDOOR. EVENTS

ВИРУС / ТРОН / ВОЯЖ

ТРОН ROYAL THERMO - СИМВОЛ
ОТОПИТЕЛЬНОГО СЕЗОНА 2017-2018



19 сентября стартовало грандиозное турне трона Royal Thermo по крупнейшим торговым центрам и популярным объектам Москвы.

Концепция акции: сделай свою фотографию, выложи в соц сеть, собери лайки, получи призы

Цель: охватить максимум аудитории в социальных сетях.

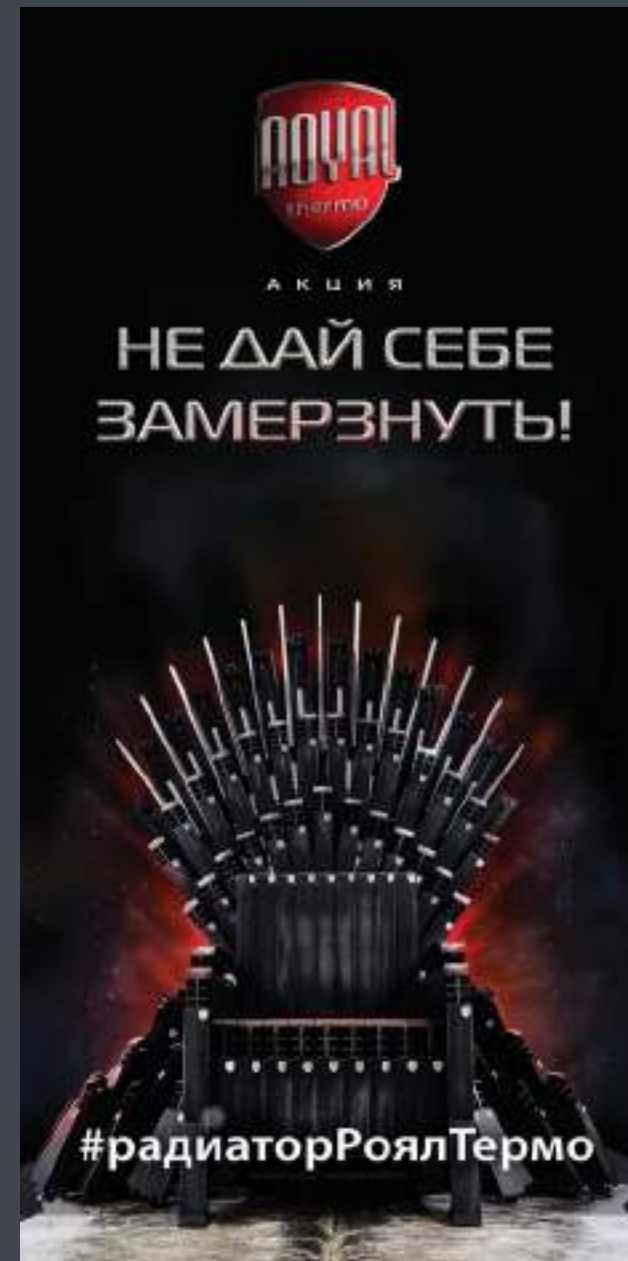



НАРУЖНАЯ РЕКЛАМА. ОФОРМЛЕНИЕ ТРАНСПОРТА

РАЗРАБОТАНЫ ТРИ НОВЫЕ КРЕАТИВНЫЕ КОНЦЕПЦИИ, РЕАЛИЗОВАНЫ НА РАЗЛИЧНЫХ ФОРМАТАХ НОСИТЕЛЕЙ НАРУЖНОЙ РЕКЛАМЫ (БИЛБОРДЫ, СИТИФОРМАТЫ), БРЕНДИРОВАНИЕ ТРАНСПОРТА, ИНТЕРНЕТ БАНЕРЫ И Т.Д.

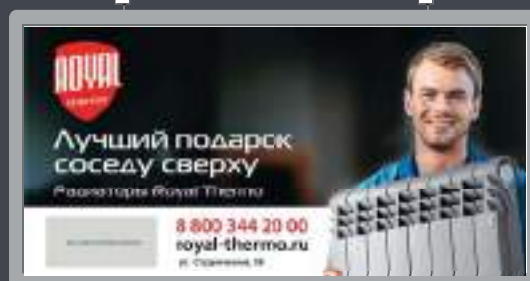
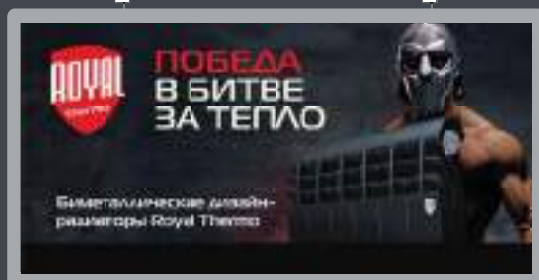

ПНЕВМОКОНСТРУКЦИЯ «НАДУВНОЙ РАДИАТОР»



К НАЧАЛУ СЕЗОНА 2017 БЫЛА РАЗРАБОТАНА И ПРОИЗВЕДЕНА НЕСТАНДАРТНАЯ ПНЕВМОКОНСТРУКЦИЯ «НАДУВНОЙ РАДИАТОР».

Двадцать два надувных радиатора отправились ключевым клиентам в филиалы в качестве бонуса за отгрузки в объеме от 5 000 секций.

Надувные радиаторы выставлены в крупных торговых центрах и на рынках.



ОБУЧАЮЩИЕ МАТЕРИАЛЫ, МЕТОДИЧКИ.



В ГЛАВНОЙ КНИГЕ БРЕНДА ROYAL THERMO СОДЕРЖИТСЯ ИНФОРМАЦИЯ ОБ ИСТОРИИ КОМПАНИИ, ПРОИЗВОДСТВЕННЫХ МОЩНОСТЯХ, ТЕХНОЛОГИЯХ ПРОИЗВОДСТВА ЛУЧШИХ НА РЫНКЕ АЛЮМИНИЕВЫХ И БИМЕТАЛЛИЧЕСКИХ РАДИАТОРОВ, ВОЗМОЖНОСТЯХ ДЛЯ БИЗНЕСА, МАРКЕТИНГОВОМ ПРОДВИЖЕНИИ. ДАЕТСЯ ПОЛНОЕ ПРЕДСТАВЛЕНИЕ О МОДЕЛИ КАЖДОГО РАДИАТОРА С ОПИСАНИЕМ УНИКАЛЬНЫХ ОСОБЕННОСТЕЙ И КОНКУРЕНТНЫХ ПРЕИМУЩЕСТВ, ПРЕДОСТАВЛЯЮТСЯ СЕРТИФИКАТЫ СООТВЕТСТВИЯ И ГАРАНТИИ КАЧЕСТВА.

ТАКЖЕ СОЗДАНА И УСПЕШНО ИЗУЧЕНА СЕРИЯ МЕТОДИЧЕК, РАСКРЫВАЮЩАЯ ТЕХНОЛОГИЮ ПРОИЗВОДСТВА РАДИАТОРОВ РОССИЙСКОГО И ИТАЛЬЯНСКОГО ПРОИЗВОДСТВА. В НИХ ДАЮТСЯ АРГУМЕНТИРОВАННЫЕ ОТВЕТЫ НА ТО, КАК РАБОТАТЬ С ВОЗНИКАЮЩИМИ У ПОКУПАТЕЛЕЙ ВОЗРАЖЕНИЯМИ, РАЗВЕНЧИВАЮТСЯ МИФЫ О РАДИАТОРАХ, ПРИВОДЯТСЯ ПРИМЕРЫ ТОГО, КАК ПРАВИЛЬНО ПРЕЗЕНТОВАТЬ ПОКУПАТЕЛЯМ ИНФОРМАЦИЮ О ПРОДУКЦИИ И ДЕМОНИСТРИРОВАТЬ ТОВАР.



INTERNET ДИНАМИКА БРЕНДОВЫХ ЗАПРОСОВ



2015

ROYAL THERMO
5 000

РИФАР
25 000



ВСЬ РЫНОК
175 000

2016

ROYAL THERMO
12 500

РИФАР
29 000



ВСЬ РЫНОК
260 000

2017

ROYAL THERMO
36 000

РИФАР
27 000



ВСЬ РЫНОК
240 000

INTERNET КОНКУРС НАРОДНОГО ВИДЕО



ОХВАТ: 28 300 ЧЕЛ

ПРОСМОТРЫ ВИДЕО: 17 500



Pulp fiction



до 07.2017

КОНКУРС!

ОСКАР НЕ ГРЕЕТ

#КИНОРАДИАТОР

ПОБЕДИТЕЛЬ ПОЛУЧАЕТ КОМПЛЕКТ ИТАЛЬЯНСКИХ РАДИАТОРОВ С УСТАНОВКОЙ

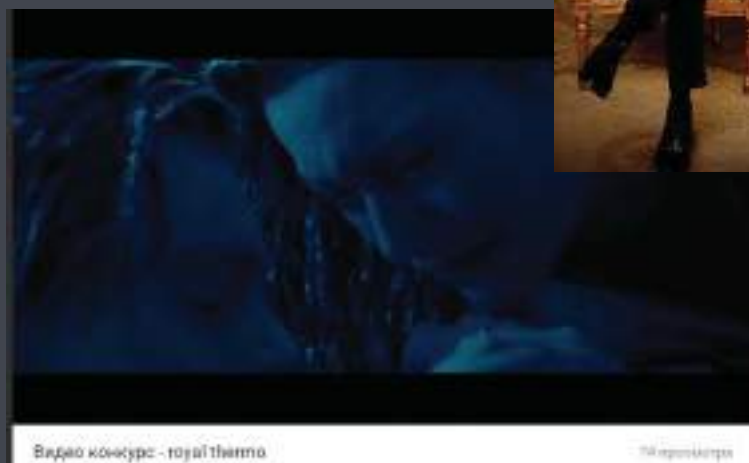

Видео конкурс - royal thermo



Любовь и сырники

Моя жизнь

ДЕМОНСТРАЦИОННОЕ ОБОРУДОВАНИЕ



РАСПРЕДЕЛИТЕЛЬНЫЕ ЦЕНТРЫ И СКЛАДСКИЕ ПЛОЩАДИ



1

ФЕДЕРАЛЬНЫЙ
РАСПРЕДЕЛИТЕЛЬНЫЙ
ЦЕНТР

7

РАСПРЕДЕЛИТЕЛЬНЫХ
ЦЕНТРОВ

89

ПРЕДСТАВИТЕЛЬСТВ



КЛЮЧЕВЫЕ
ПАРТНЕРЫ

ОВИ



БОЛЕЕ 2000
МАГАЗИНОВ ПО РОССИИ И СНГ

100 000 M²
СКЛАДСКИХ ПЛОЩАДЕЙ

УЧАСТИЕ В АССОЦИАЦИЯХ



ROYAL THERMO – ДЕЙСТВУЮЩИЙ УЧАСТНИК АССОЦИАЦИИ ПРОИЗВОДИТЕЛЕЙ РАДИАТОРОВ ОТОПЛЕНИЯ

Активно участвуя в мероприятиях АПРО и иницилируя собственные, Royal Thermo отстаивает интересы и права потребителей на качественные отопительные приборы, а также лоббирует тему импортозамещения и импортоопережения в России.



АССОЦИАЦИЯ ПРОИЗВОДИТЕЛЕЙ РАДИАТОРОВ ОТОПЛЕНИЯ

ДЕЙСТВУЮЩИЙ УЧАСТНИК

**МИССИЯ АПРО – ОБЕСПЕЧИТЬ
БЕЗОПАСНЫЕ И КОМФОРТНЫЕ
УСЛОВИЯ ПРОЖИВАНИЯ
ЧЕЛОВЕКА.**

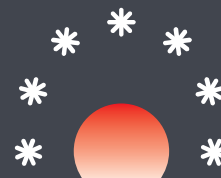

anlik®

АССОЦИАЦИЯ ПРЕДПРИЯТИЙ
ИНДУСТРИИ КЛИМАТА

СОЦИАЛЬНАЯ ОТВЕТСТВЕННОСТЬ



ROYAL THERMO — ИНИЦИАТОР АКЦИИ ОБЩЕСТВЕННОГО КОНТРОЛЯ «ЧЕСТНЫЙ РАДИАТОР»

Цель акции — выявление и устранение случаев введения потребителей в заблуждение относительно основных свойств радиаторов отопления: веса и теплоотдачи.



Честный
радиатор

ПОСТАВЩИК ФЕДЕРАЛЬНОГО РОССИЙСКОГО ПРОЕКТА «КАПРЕМОНТ»



МОСКВА, САНКТ-ПЕТЕРБУРГ, ТОЛЬЯТТИ, САМАРА

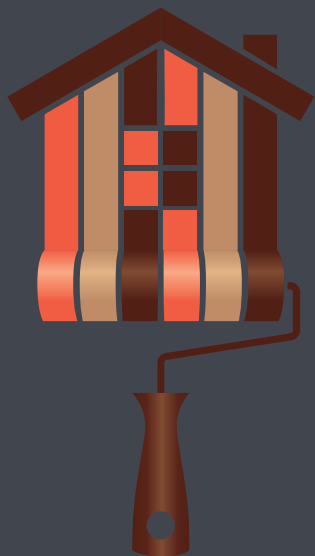

ФОНД КАПИТАЛЬНОГО РЕМОНТА МНОГОКВАРТИРНЫХ
ДОМОВ ГОРОДА МОСКВЫ

РАДИАТОРЫ

VITTORIA

800 000
СЕКЦИЙ
В 2017 ГОДУ



ОНЛАЙН ПЛАТФОРМА ROYAL BONUS



ЗАПУЩЕНА СПЕЦИАЛЬНАЯ ПРОГРАММА ЛОЯЛЬНОСТИ ROYAL BONUS, ДЕЙСТВУЮЩАЯ НА ВСЕЙ ТЕРРИТОРИИ РФ.

ПЛАТФОРМА РАЗРАБОТАНА ДЛЯ ПРОДАВЦОВ, МОНТАЖНИКОВ И ПРОЕКТИРОВЩИКОВ, РАБОТАЮЩИХ С ПРОДУКЦИЕЙ ROYAL THERMO. УЧАСТНИКИ РЕГИСТРИРУЮТСЯ НА САЙТЕ В.RUSKLIMAT.RU, ПОЛУЧАЮТ ДОСТУП В ЛИЧНЫЙ КАБИНЕТ, НАКАПЛИВАЮТ БАЛЛЫ ЗА КАЖДУЮ ПРОДАННУЮ СЕКЦИЮ РАДИАТОРА ROYAL THERMO И ЗАТЕМ ПЕРЕВОДЯТ ИХ НА ПОДАРОЧНУЮ ДЕНЕЖНУЮ КАРТУ, ВОСПОЛЬЗОВАТЬСЯ КОТОРОЙ МОЖНО КАК В РОССИИ, ТАК И ЗА РУБЕЖОМ.



Участники



Призовой
фонд



Итальянская
коллекция



Российская
коллекция

ПРОГРАММА МОТИВАЦИИ ПРОЕКТИРОВЩИКОВ ROYAL BONUS



ПРОГРАММА ЛОЯЛЬНОСТИ СПЕЦИАЛИСТОВ, ПРОЕКТИРУЮЩИХ СИСТЕМЫ ОТОПЛЕНИЯ И ВОДОСНАБЖЕНИЯ

Позволяет участникам накапливать баллы и обменивать их на ценные призы. Есть возможность принимать участие в различных акциях и персональных предложениях. Действует на всей территории РФ. Бонусная программа ROYAL BONUS – это залог успешного долгосрочного взаимовыгодного сотрудничества.



1

Личный кабинет
на royal-thermo.ru

2

Спецификация
по объекту

3

Администрирование

4

Начисление
баллов

5

Обмен баллов
у партнеров программы

ПАРТНЕРЫ



СЕМИНАРЫ ДЛЯ ПРОЕКТИРОВЩИКОВ



**ПРОГРАММЫ СЕМИНАРОВ ОХВАТЫВАЮТ
ШИРОКИЙ АССОРТИМЕНТ ИНЖЕНЕРНОГО
ОБОРУДОВАНИЯ ВЕДУЩИХ РОССИЙСКИХ
И ЕВРОПЕЙСКИХ ПРОИЗВОДИТЕЛЕЙ**

На семинарах выступают ведущие специалисты
компании и отрасли



ПАКЕТЫ ПРОЕКТИРОВЩИКОВ:

1. Технические каталоги проектировщика
2. Альбомы типовых технических решений
3. Технические данные продукции внесены в библиотеки программ серии ПОТОК и SANKOM Auditor CO



A photograph of a multi-story, light-colored building with a regular grid of windows. On the roof, there is a tall communication tower with several antennas and a smaller satellite dish. The building is partially obscured by large, dark green evergreen trees. In the foreground, two white spherical street lamps are visible. A red banner with white text is overlaid at the bottom of the image.

РЕАЛИЗОВАННЫЕ ПРОЕКТЫ



ТЦ «АШАН»

Г. ВЛАДИМИР

РАДИАТОРЫ ROYAL THERMO REVOLUTION





ТЦ «ЕВРОПА»

Г. РЯЗАНЬ

РАДИАТОРЫ ROYAL THERMO REVOLUTION





ЛЕНИНГРАДСКИЙ ОБЛАСТНОЙ СУД

Г. САНКТ-ПЕТЕРБУРГ

РАДИАТОРЫ ROYAL THERMO REVOLUTION





ТЦ «ГИГАНТ»

Г. НОВОСИБИРСК

РАДИАТОРЫ ROYAL THERMO REVOLUTION





СПАСИБО

ЗА БИЗНЕС